

トラブルシューティング ドレンポンプ MIDO-NP20WS2

ドレンポンプが故障かな？と思ったら、①から②の確認を行い、原因を特定して適切な対処方法をとってください。

はじめに

ドレンポンプの動作状態を確認できるようにしてください。

- ① ドレンポンプの上部にある LED 表示灯を確認してください。
- ② ドレンポンプの状況を確認してください。

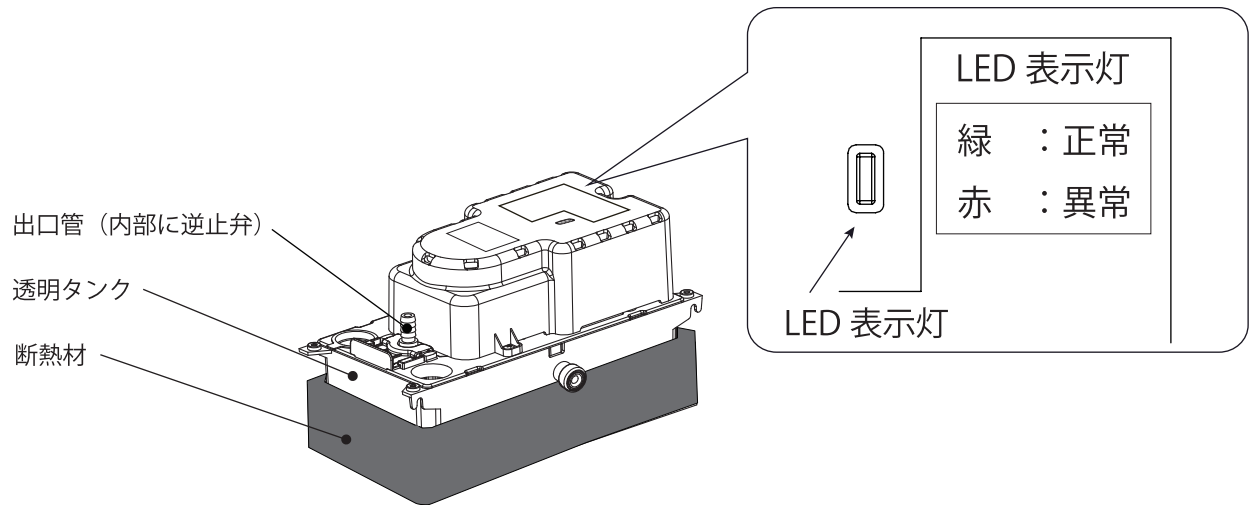

①LED表示灯	②状況	考えられる原因	対処方法
緑(点灯)	水漏れ有り	当社製品以外からの水漏れ	水漏れ箇所を特定し、適切に対処してください
	水漏れ無し	運転水位まで水が入っていない	運転水位まで水を足してください
	停止	ポンプ異常後に水位が下がり、ポンプ異常がリセットされた	正常に排水するかをご確認ください
赤(点灯)	正常に排水していない (水漏れ有りまたは、無し)	排水能力不足	試運転要領、性能表をご確認ください
		逆止弁の詰まり	逆止弁のメンテナンスの方法をご確認ください
		ホースの折れ	据付要領、試運転要領をご確認ください
		ホース、配管の詰まり	試運転要領をご確認ください
赤(点滅)	連続運転、または停止	制御回路不良	販売店、または弊社までお問い合わせください
表示灯がついていない	運転しない	電源供給できていない	ドレンポンプに電源供給できているかをご確認ください